



## 単レンズ &lt;math&gt;\triangleleft&lt;/math&gt; オプティカルエレメント ■

## 合成石英製平凹レンズ (SPCV) &amp; 合成石英製両凹レンズ (SDCV)

▲ 合成石英製平凹レンズ (SPCV) &  
合成石英製両凹レンズ (SDCV)

合成石英ガラス (Synthetic Fused Silica-UV Grade) を用いた高精度レンズです。標準的な光学ガラスに比べて、紫外線波長において特に優れた透過特性を有します。また熱膨張係数が低い (0.55 × 10<sup>-6</sup>/°C)、高温下での使用にも最適です。(強力なハロゲンランプやメタルハライドランプにも効果的)。

反射防止はコートなしのレンズと、紫外領域での透過率を改善する紫外用マルチコート付のレンズが選べます。

各コートの特性はグラフ (レンズ一面当たりの反射率特性) をご覧ください。

本レンズは、標準的な光学ガラスを使用した通常の高品質レンズと比べて、表面品質や外形公差値等が更に厳しい管理になっています。レンズの面精度は、レーザー干渉計により管理されており、研究用途やレーザー照射用途、また結像用途には特にお勧めします。

材質	高品質合成石英 (458/677)
設計波長	587.6 nm
焦点距離公差	± 2%
外形公差	+0.0 -0.05mm
中心厚公差	± 0.2mm
表面品質 (キズ-ブツ)	40-20
コバ厚	参考値

## 製品の外観図

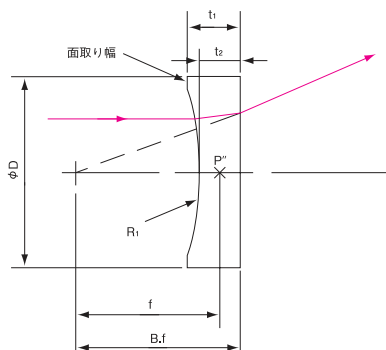

▲ 合成石英平凹レンズ

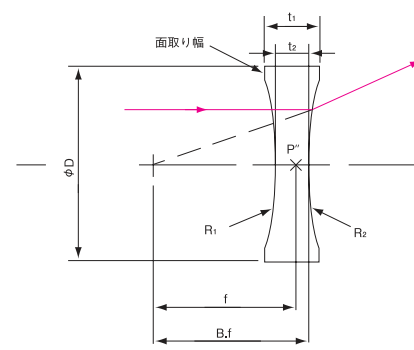

▲ 合成石英両凹レンズ

## 合成石英の透過率 (10mm厚)

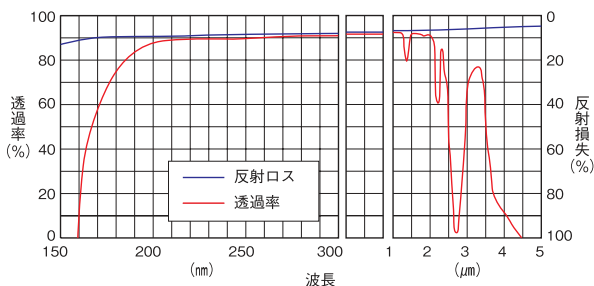
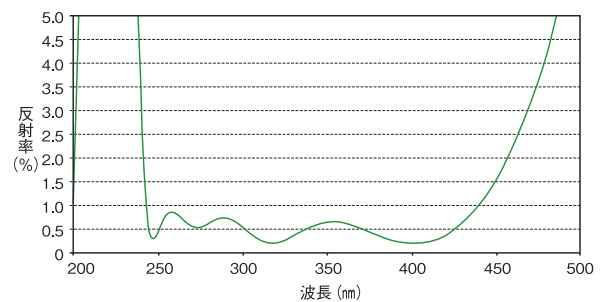
紫外用マルチコーティング  
反射率特性オプティカル  
ベースオプティカル  
アクセサリオプティカル  
エレメント単  
レンズ非  
球面  
レンズア  
シ  
ン  
ド  
リ  
ン  
スポ  
リ  
リ  
ン  
スシ  
ン  
ド  
リ  
ン  
スビ  
ー  
ム  
ス  
プ  
リ  
ン  
グフ  
レ  
シ  
ャ  
ビ  
ー  
ムス  
ト  
ロ  
ス  
コ  
ー  
テ  
ィ  
ン  
グア  
リ  
ス  
ム光  
学  
ウ  
ィ  
ン  
ド  
ウ光  
学  
フ  
ィ  
ル  
タ偏  
光  
素  
子N  
D  
フ  
ィ  
ル  
タフ  
レ  
ィ  
ル  
タ波  
長  
選  
別  
フ  
ィ  
ル  
タカ  
メ  
ラ  
セ  
ン  
サ感  
光  
材  
料



## ■ オプティカルエレメント ▶ 単レンズ

### ■ 合成石英製平凹レンズ (SPCV)

コートなし		紫外用マルチコーティング		D (mm)	f (mm)	B.f (mm)	t 1 (mm)	t 2 (mm)	R (mm)
製品番号	価格	製品番号	価格						
SPCV-6-9	別途御見積	SPCV-6-9U	別途御見積	6.0	-9.0	-10.38	3.00	2.00	-4.13
SPCV-6-12	別途御見積	SPCV-6-12U	別途御見積	6.0	-12.0	-13.38	2.60	2.00	-5.50
SPCV-6-18	別途御見積	SPCV-6-18U	別途御見積	6.0	-18.0	-19.37	2.45	2.00	-8.25
SPCV-9-13.5	別途御見積	SPCV-9-13.5U	別途御見積	9.0	-13.5	-14.89	3.23	2.00	-6.20
SPCV-9-18	別途御見積	SPCV-9-18U	別途御見積	9.0	-18.0	-19.37	3.15	2.00	-8.25
SPCV-9-27	別途御見積	SPCV-9-27U	別途御見積	9.0	-27.0	-28.42	2.73	2.00	-12.40
SPCV-12-25	別途御見積	SPCV-12-25U	別途御見積	12.0	-25.0	-26.37	3.52	2.00	-11.46
SPCV-12-30	別途御見積	SPCV-12-30U	別途御見積	12.0	-30.0	-31.37	3.24	2.00	-13.75
SPCV-12-40	別途御見積	SPCV-12-40U	別途御見積	12.0	-40.0	-41.37	2.91	2.00	-18.33
SPCV-12-50	別途御見積	SPCV-12-50U	別途御見積	12.0	-50.0	-51.37	2.72	2.00	-22.92
SPCV-25-50	別途御見積	SPCV-25-50U	別途御見積	25.0	-50.0	-51.37	5.52	2.00	-34.38
SPCV-25-75	別途御見積	SPCV-25-75U	別途御見積	25.0	-75.0	-76.71	4.74	2.50	-9.42
SPCV-25-100	別途御見積	SPCV-25-100U	別途御見積	25.0	-100.0	-101.71	4.15	2.50	-45.84
SPCV-25-150	別途御見積	SPCV-25-150U	別途御見積	25.0	-150.0	-151.71	3.59	2.50	-68.76
SPCV-25-200	別途御見積	SPCV-25-200U	別途御見積	25.0	-200.0	-201.71	3.32	2.50	-91.69
SPCV-25-250	別途御見積	SPCV-25-250U	別途御見積	25.0	-250.0	-251.71	3.15	2.50	-114.61

### ■ 合成石英製両凹レンズ (SDCV)

コートなし		紫外用マルチコーティング		D (mm)	f (mm)	B.f (mm)	t 1 (mm)	t 2 (mm)	R (mm)
製品番号	価格	製品番号	価格						
SDCV-12-20	別途御見積	SDCV-12-20U	別途御見積	12.0	-20.0	-20.67	3.78	2.00	-18.64
SDCV-12-30	別途御見積	SDCV-12-30U	別途御見積	12.0	-30.0	-30.68	3.18	2.00	-27.81
SDCV-12-35	別途御見積	SDCV-12-35U	別途御見積	12.0	-35.0	-35.68	3.01	2.00	-32.40
SDCV-12-45	別途御見積	SDCV-12-45U	別途御見積	12.0	-45.0	-45.68	2.79	2.00	-41.57
SDCV-25-50	別途御見積	SDCV-25-50U	別途御見積	25.0	-50.0	-50.85	5.78	2.50	-46.23
SDCV-25-100	別途御見積	SDCV-25-100U	別途御見積	25.0	-100.0	-100.85	4.12	2.50	-92.08
SDCV-25-125	別途御見積	SDCV-25-125U	別途御見積	25.0	-125.0	-125.85	3.80	2.50	-115.00

光学部  
ベイス  
オプティカル

光学部  
アフセザリ  
オプティカル

光学部  
エレメント  
オプティカル

単レンズ

非球面レンズ

アロマトック  
レンズ

ボールドレンズ

シンドロカル  
レンズ

エキスパンダ  
ビーム

フレネルレンズ

光学用ミラー

ビーム  
スプリタ

プリズム

基台マウント  
光学フィルタ

偏光素子

NDフィルタ

フレイッシュアル  
フィルタ

紫外線カット  
濾光器

カメラ  
IRセンサ

感光材料